



REPUBLIKA HRVATSKA
ISTARSKA ŽUPANIJA
GRAD LABIN

Gradsko vijeće

KLASA: 021-05/19-01/

URBROJ: 2144 /01-01-19-1

Labin, _____ 2019.

Prijedlog

Na temelju članka 86. Zakona o prostornom uređenju („Narodne novine“ broj 153/13., 65/17. i 114/18.), i članka 31. Statuta Grada Labina ("Službene novine Grada Labina" broj 09/09. I 09/10. – lektorirani tekst, 8/13., 3/16. i 02/18.)), Gradsko vijeće, a po prethodno pribavljenom mišljenju Upravnog odjela za održivi razvoj Istarske županije KLASA: 351-03/19-01/23, URBROJ: 2163/01-08-02/4-19-02 od 18. veljače 2019. godine na ___sjednici _____ 2019. godine, donijelo je

O D L U K U

**o izradi izmjena i dopuna Detaljnog plana uređenja
Poslovne zone Ripenda Verbanci**

I. OPĆE ODREDBE

Članak 1.

(1) Donosi se Odluka o izradi Izmjena i dopuna Detaljnog plana uređenja Poslovne zone Ripenda Verbanci (u daljnjem tekstu: Izmjena Plana).

(2) Detaljni plan uređenja Poslovne zone Ripenda Verbanci („Službene novine Grada Labina“ broj 04/10.) se sukladno odredbi članka 200. stavak 3. Zakona o prostornom uređenju („Narodne novine“ broj 153/14. i 65/17.) smatra urbanističkim planom uređenja u smislu citiranog Zakona.

Članak 2.

(1) Odlukom o izradi utvrđuje se pravna osnova za izradu, obuhvat Izmjena Plana, ocjena stanja u obuhvatu Plana, način pribavljanja stručnih rješenja, popis javnopravnih tijela određenih posebnim propisima koja daju zahtjeve za izradu Izmjena Plana, te drugih sudionika korisnika prostora koji će sudjelovati u izradi Izmjena Plana, rokovi za izradu te izvori financiranja Izmjena Plana.

II. PRAVNA OSNOVA ZA IZRADU IZMJENE PLANA

Članak 3.

- (1) Pravna osnova za izradu Izmjena Plana sadržana je u:
- Zakonu o prostornom uređenju („Narodne novine“ broj 153/14. , 65/17. i 114/18.)
 - Prostornom planu uređenja Grada Labina („Službene novine Grada Labina“ broj 15/04., 04/05., 17/07., 09/11. i 01/12.)

III. RAZLOZI ZA IZRADU IZMJENE PLANA

Članak 4.

- (1) Razlozi za izradu Izmjena Plana su slijedeći:
- Usklađenje za Zakonom o prostornom uređenju („Narodne novine“ broj 153/13., 65/17. i 114/18.)
 - Usklađenje sa Izmjenama i dopunama Prostornog plana uređenja Grada Labina („Službene novine Grada Labina“ broj 09/11. i 01/12.)

- Prihvaćanje inicijative tvrtke SEKUNDAR d.o.o. Rijeka u svezi sa izmjenom uvjeta gradnje (oblikovanje građevne čestice, visina i udaljenosti od granica građevne čestice).

IV. OBUHVAT PLANA

Članak 5.

(1) Obuhvat Izmjene Plana je cijelo područje obuhvata Detaljnog plana uređenja Poslovne zone Ripenda Verbanci stim da se taj obuhvat u postupku Izmjena Plana mora uskladiti sa katastarskom podlogom u dijelu granice između katastarskih općina Ripenda i Nedeščina (neusklađenost u preklapanju granica).

(2) Grafički prikaz građevinskog područja iz prethodnog stavka čini sastavni dio ove Odluke.

V. OCJENA STANJA U OBUHVATU PLANA

Članak 6.

(1) Područje obuhvata Plana u naravi je djelomično izgrađeno građevinsko područje unutar kojeg su tri građevne čestice privedene namjeni. Zona je opremljena osnovnom infrastrukturom izuzev sustava javne kanalizacije.

VI. CILJEVI I PROGRAMSKA POLAZIŠTA

Članak 7.

(1) Cilj izrade Izmjena Plana je :

- usklađenje sa Izmjenama i dopunama Prostornog plana uređenja Grada Labina iz 2011. godine u dijelu granice obuhvata Plana i odredbi za provođenje
- omogućiti preoblikovanje pojedinih građevnih čestica i izmjena uvjeta gradnje na dijelu obuhvata Plana .

VII. POPIS STRUČNIH PODLOGA POTREBNIH ZA IZRADU PLANA

Članak 8.

(1) U izradi Plana koristiti će se sva raspoloživa dokumentacija koju iz svog djelokruga osiguravaju tijela i osobe određene posebnim propisima i nije potrebno izrađivati druga stručna rješenja i podloge..

VIII. VRSTA I NAČIN PRIBAVLJANJA KARTOGRAFSKIH PODLOGA

Članak 9.

(1) Izmjena Plana radit će se na geodetsko-katastarskoj podlozi u mjerilu 1:500 na kojoj je izrađen važeći Plan.

IX. POPIS TIJELA I OSOBA ODREĐENIH POSEBNIM PROPISIMA, KOJA DAJU ZAHTJEVE ZA IZRADU PLANA IZ PODRUČJA SVOG DJELOKRUGA, TE DRUGIH SUDIONIKA, KOJI ĆE SUDJELOVATI U IZRADI PLANA

Članak 10.

(1) U postupku izrade Izmjena Plana sudjeluje i daje svoje prethodne zahtjeve :

- MUP – Policijska uprava Istarska, Inspektorat unutarnjih poslova, Sektor upravnih i inspeksijskih poslova, Trg Republike 1, 52100 Pula
- HRVATSKA ELEKTROPRIVREDA d.d. Zagreb, HEP Operator distribucijskog sustava d.o.o. Elektroistra Pula - Terenska jedinica Labin, Pulska 1, 52220 Labin;
- Komunalno društvo »VODOVOD LABIN« d.o.o, Ulica Slobode 6, 52220 Labin.

Članak 11.

(1) Javnopravna tijela iz članka 10. ove Odluke pozvat će se sukladno odredbi članka 90. Zakona o prostornom uređenju („Narodne novine“ broj 153/13. , 65/17. i 114/18.) da u roku od 15 dana dostave svoje zahtjeve za izradu Izmjene Plana. Ukoliko zahtjevi ne budu dostavljeni u roku smatrat će se da zahtjeva nema.

(2) U zahtjevima za izradu prostornog plana iz stavka 1. ovog članka moraju se navesti odredbe propisa, sektorskih strategija, planova, studija i drugih dokumenata propisanih posebnim zakonima na kojima se temelje zahtjevi. Ako to ne bude učinjeno, nositelj izrade postupit će sukladno odredbi članka 90. stavak 4. Zakona o prostornom uređenju.

X. ROK ZA IZRADU PLANA

Članak 12.

(1) Rokovi za izradu pojedinih faza Plana su sljedeći:

- dostava zahtjeva za izradu Plana od strane javnopravnih tijela određenih posebnim propisima - u roku od 15 dana;
- izrada nacrtu prijedloga Plana - u roku od 15 radnih dana (od dana dostave Odluke, podloga i potrebnih mišljenja odnosno zahtjeva nadležnih javnopravnih tijela);
- utvrđivanje prijedloga Plana za potrebe javne rasprave - u roku od 15 radnih dana po prihvaćanju Nacrta prijedloga Plana;
- javni uvid o prijedlogu Plana - u trajanju od 8 dana;
- izrada Izvješća o javnoj raspravi - u roku od 8 radnih dana od proteka roka za davanje pisanih primjedbi i prijedloga;
- izrada nacrtu konačnog prijedloga Plana - u roku od 15 radnih dana od prihvaćanja Izvješća sa javne rasprave
- utvrđivanje konačnog prijedloga Plana - u roku od 8 radnih dana od dana dostave nacrtu konačnog prijedloga Plana
- izrada konačnog elaborata Plana - u roku od 15 dana od dana usvajanja Plana na Gradskom vijeću.

(2) Ukupan rok za izradu Izmjene Plana iznosi najviše 92 radna dana pod uvjetom da neće postojati potreba izmjene konačnog prijedloga Izmjene Plana na način utvrđen člankom 108. Zakona o prostornom uređenju. U tom slučaju primjenjuju se dodatni rokovi utvrđeni naprijed spomenutom odredbom Zakona. Rok izrade Plana računa se od dana stupanja na snagu Ugovora sklopljenog sa odabranim izrađivačem Plana.

XI. IZVORI FINANCIRANJA PLANA

Članak 13.

(1) Sredstva za izradu Plana osigurat će se iz Proračuna Grada Labina.

XII. ZAVRŠNE ODREDBE

Članak 14.

(1) Nositelj izrade Plana obvezuje se da u roku od 15 dana od dana objave Odluke:

- sukladno članku 88. Zakona o prostornom uređenju obavijesti javnost o izradi Plana
- sukladno članku 86. Zakona o prostornom uređenju dostavi ovu Odluku Ministarstvu graditeljstva i prostornog uređenja - Zavodu za prostorni razvoj,
- sukladno članku 90. Zakona dostavi ovu Odluku javnopravnim tijelima iz članka 10. ove Odluke s pozivom na dostavu zahtjeva za izradu Plana.

Članak 15.

(1) Ova Odluka stupa na snagu osmog dana od dana objave u »Službenim novinama Grada Labina«.

**PREDSJEDNICA
GRADSKOG VIJEĆA**
Eni Modrušan

O B R A Z L O Ž E N J E

uz Odluku o izradi izmjena i dopuna Detaljnog plana uređenja
Poslovne zone Ripenda Verbanci

I. ZAKONSKA OSNOVA ZA DONOŠENJE

- Zakon o prostornom uređenju ("Narodne novine" broj 153/13. , 65/17. i 114/18.)
- Prostorni plan uređenja Grada Labina ("Službene novine Grada Labina" broj 15/04., 04/05. , 17/07. , 09/11. i 01/12.)

II. OBRAZLOŽENJE ODLUKE

Detaljni plan uređenja poslovne zone Ripenda Verbanci (SNGL broj 04/10.) koji se od 01. siječnja 2014. godine sukladno odredbi članka 200. stavak 3. Zakona o prostornom uređenju (Narodne novine broj 153/14. i 65/17.) smatra urbanističkim planom uređenja u smislu citiranog Zakona, Gradsko vijeće Grada Labina donijelo je na svojoj sjednici koja je održana 17. veljače 2010. godine.

U srpnju 2011. godine donesene su Izmjene i dopune Prostornog plana uređenja Grada Labina koje dijelom imaju utjecaja i na predmetni Plan (određeni pojmovi i njihova definicija , uvjeti gradnje u poslovnim zonama i sl.).

Budući da je tvrtka SEKUNDAR USLUGE d.o.o. Rijeka iskazala interes za izgradnjom gospodarske građevine u ovoj zoni, to je bio poticaj da se sukladno odredbama Zakona unapređenju poduzetničke infrastrukture (Narodne novine broj 93/13, 114/13, 41/14, 57/18) na sjednici Gradskog vijeća 30.listopada 2018. godine donese Odluka o osnivanju Poslovne zone Ripenda Verbanci.. Temeljem te iste inicijative predlaže se i predmetna Odluka. Naime spomenuta tvrtka je pristupila je razradi idejnog rješenja hale putem ovlaštenog projektanta iz čega je proizašlo da bi se hala smjestila na k.č. 650 i k.č. 651 k.o. Ripenda te da je visina propisana važećim Planom od 8,5 m nedovoljna . Isto tako prometna komunikacija unutar parcele u odnosu na pristupnu prometnicu mora zadovoljiti protupožarne uvjete i uvjete koje traži sam tehnološki proces (ulaz i izlaz sa parcele te pristupi hali).

Imajući u vidu zakonsku obvezu da se važeći planovi moraju uskladiti sa odredbama novog Zakon o prostornom uređenju i dokumentima prostornog uređenja više razine te potrebe da se gospodarskim subjektima koji svojim ulaganjima u poslovne zone otvaraju nova radna mjesta pruži maksimalna potpora u njihovim nastojanjima za daljnjim ulaganjima, predlaže se Gradskom vijeću donošenje predložene Odluke.

III. OCJENA I IZVORI SREDSTAVA POTREBNIH ZA PROVEDBU OVE ODLUKE

Sredstva potrebna za provedbu ove odluke planirana su u proračunu Grada Labina za 2019. godinu i u projekciji za 2020. i 2021. godinu. Procijenjena vrijednost troškova za provedbu ove Odluke je 40.000,00 kuna.

Gradonačelnik
Valter Glavičić v.r.

Prijedlog Odluke o izradi a obrazloženjem
izradila Pročelnica UO za prostorno uređenje,
zaštitu okoliša i gradnju
Anamarija Lukšić dipl.ing.građ., v.r.

ISTARSKA ŽUPANIJA - GRAD LABIN
**DETALJNI PLAN UREĐENJA
 POSLOVNE ZONE
 RIPENDA VERBANCI**

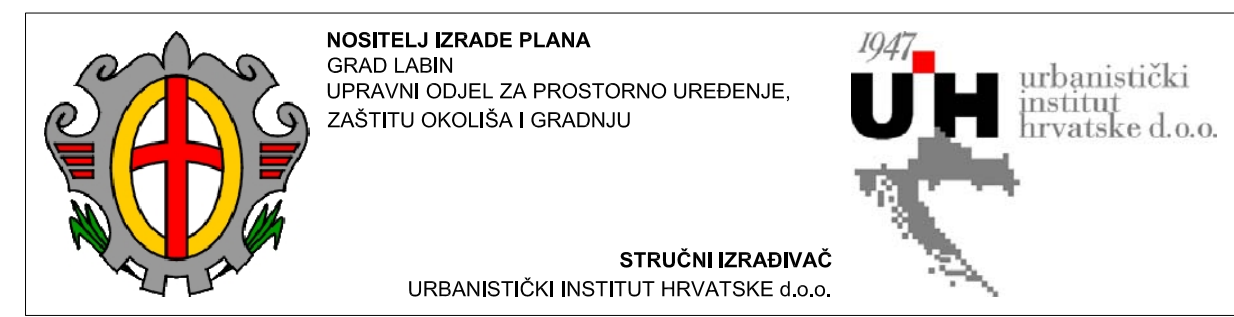

TUMAČ ZNAKOVLJA

- GRANICE**
- OBUHVAAT DETALJNOG PLANA UREĐENJA POSLOVNE ZONE RIPENDA VERBANCI
 - GRANICA GRADEVNE ČESTICE
- KORIŠTENJE I NAMJENA PROSTORA/POVRŠINA
 RAZVOJ I UREĐENJE NASELJA**
- KS** GOSPODARSKA NAMJENA - PROIZVODNO-POSLOVNA - POSTOJEĆE
 - KS** GOSPODARSKA NAMJENA - PROIZVODNO-POSLOVNA - PLANIRANO
 - IS** POVRŠINE INFRASTRUKTURNIH SUSTAVA
- PROMET
 CESTOVNI PROMET
 ELEMENTI KONSTRUKCIJE CESTE**
- OS CESTE
- OSTALI ELEMENTI CESTE**
- RUBNJAK

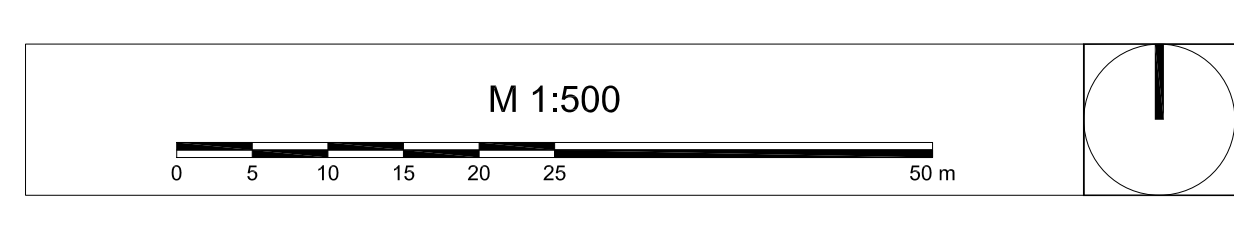
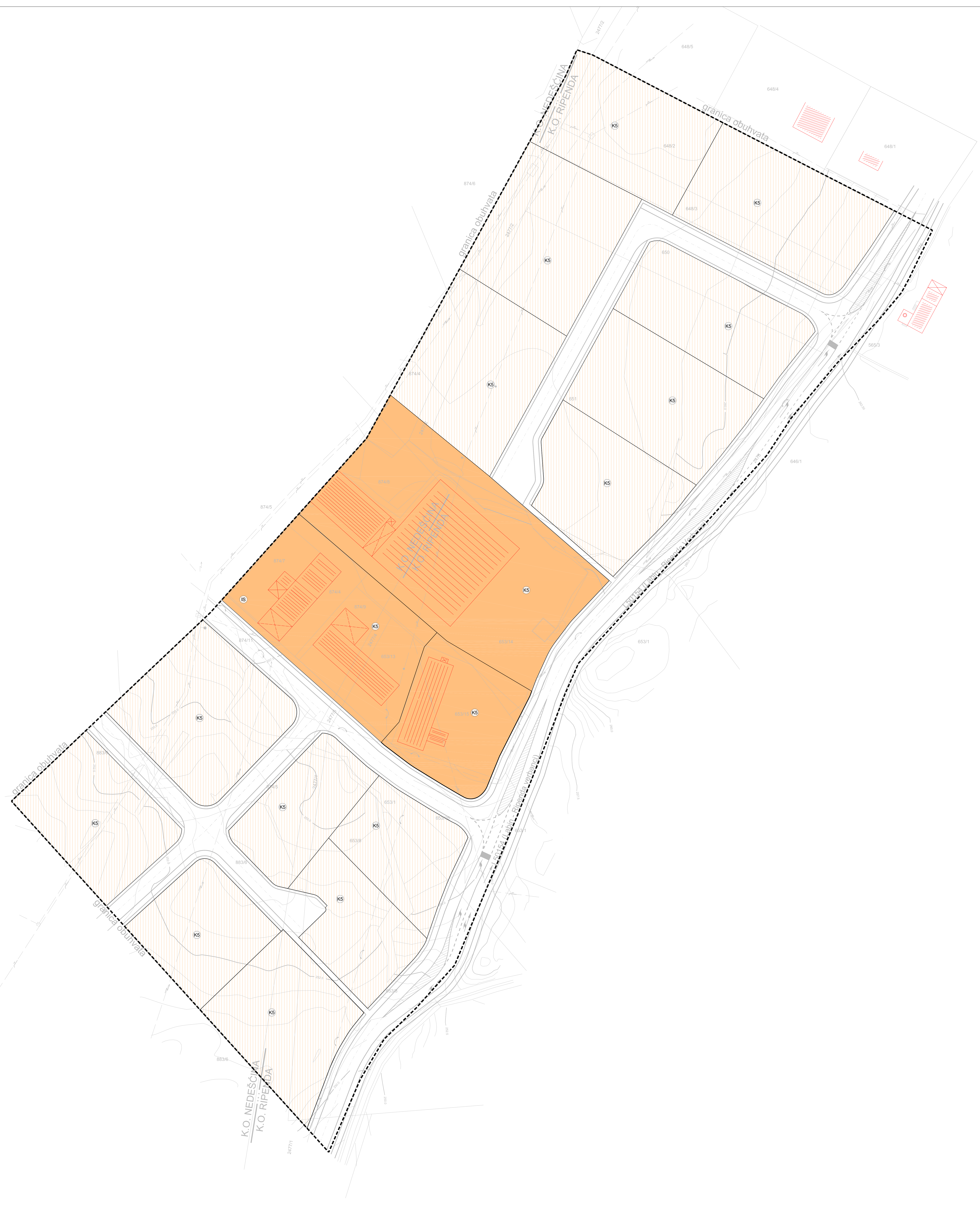

Županija: ISTARSKA ŽUPANIJA Grad: GRAD LABIN	
Naslov prostornog plana: DETALJNI PLAN UREĐENJA POSLOVNE ZONE RIPENDA VERBANCI	
Naslov kategoriziranih prikaza: DETALJNA NAMJENA POVRŠINA	
Broj kategoriziranih prikaza: 1	Mjerilo kategoriziranih prikaza: 1:500
Program mjera za usklađivanje starijih u prostoru: Održava postojećih objekata u skladu s odobrenim planom (uključujući planove) i izvođenjem novih objekata u skladu s odobrenim planom (uključujući planove)	
Javna rasprava (datum objave): 25. siječnja 2008. - Statutarne novine Grada Labina 1108, 1409 - Glasnik	Javni uvid uvidi: oči 4. kolovoza 2008. oči 2. rujna 2008.
Povodna javna rasprava (datum objave): 14. listopada 2008. - Statutarne novine Grada Labina 1108, 1409 - Glasnik	Povodni javni uvidi: oči 22. listopada 2008. oči 29. listopada 2008.
Počet tijela odgovornog za provođenje javne rasprave: Anamarija Lušić	Odgovorna osoba za provođenje javne rasprave: Anamarija Lušić
Suglasnost na plan prema Zakonu o prostornom uređenju i gradnji (Narodne novine 76/07 i 38/09): 1. Ministarstvo prostorne uređenja, izdatnik: 374-23-4-10-400 od 26. siječnja 2010. godine Klasa: 350-02/09-01/000893, Urbini: 374-23-4-10-400 od 26. siječnja 2010. godine 2. Suglasnost: Izdavanje upravnog akta za izdavanje prostornog uređenja - Prostorni plani Klasa: 350-02/10-04/01, Urbini: 343-10-01-10-03 od 17. siječnja 2010. godine 3. Suglasnost: Ministarstva kulture - Uprava za zaštitu kulturne baštine - Konzervatorski odjel u Puli Klasa: 612-09/07-004/02, Urbini: 533-04-10-15-10-10 od 2. veljače 2010. godine	
Pravna osnova: Ispis: točan je ispis: URBANISTIČKI INSTITUT HRVATSKE d.o.o. ZAGREB	
Počet prene osobe / tijela koje je izradio plan: Anamarija Lušić	Odgovorna osoba: mr.sc. Nikolaš Dujar, dipl.ing.arh.
Odgovorni voditelj izrade nacrtu prijedloga dokumenta prostornog uređenja: TITO KOSTIĆ, dipl.ing.arh.	
Voditelj izrade dokumenta prostornog uređenja: LESLJA BUKIĆ, dipl.ing.arh. (od 31. 12. 2007.)	
Stručnim u izradi plan:	Konzultant:
1. Lovroka Dubrav, dipl.ing.arh. 2. Miroslav Marušić, ing. građ. 3. Laura Vlačić, dipl.ing. građ. 4. Marija Babić, ing. građ. 5. Dea Vukić, ing. građ. 6. Iva Koroncic	1. Vlastimir Tusić, dipl.ing.arh. 2. Tea Koroncic, dipl.ing.arh.
Broj rednog naloga: 924	Broj plana: 1229
Počet predstavničkog tijela: Valter Poropat	Predsjednik predstavničkog tijela: Valter Poropat
Izvješćivanje ovog prostornog plana u izvornom obliku:	Počet nadležnog tijela: Anamarija Lušić

ISTARSKA ŽUPANIJA - GRAD LABIN
**DETALJNI PLAN UREĐENJA
 POSLOVNE ZONE
 RIPENDA VERBANSKI**

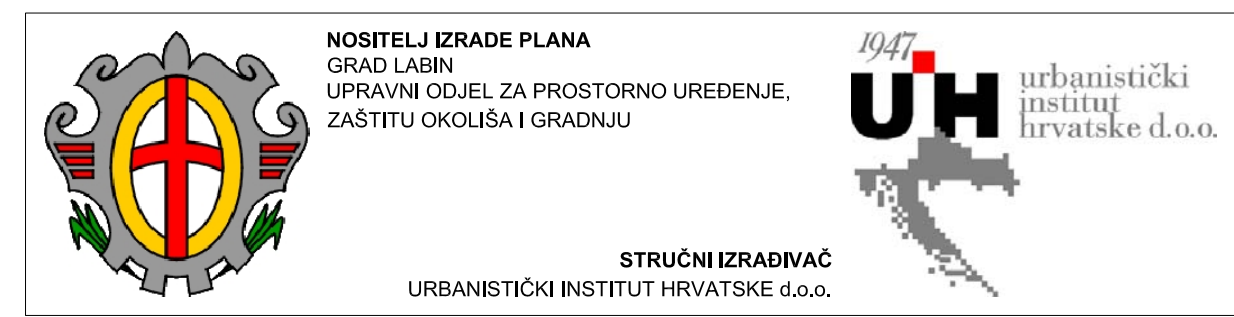

TUMAČ ZNAKOVLJA

- GRANICE**
- OBUHVAT DETALJNOG PLANA UREĐENJA POSLOVNE ZONE RIPENDA VERBANSKI
- UVJETI KORIŠTENJA I ZAŠTITE PROSTORA
 UVJETI GRADNJE**
- 1 OZNAKA PARCELE
 - GRANICA GRADEVNE ČESTICE
 - REGULACIJSKI PRAVAC
 - KS NAMJENA GRADEVINE - GOSPODARSKA NAMJENA - PROIZVODNO-POSLOVNA
 - Po+P+1 KATNOST GRADEVINE
 - GRANICA GRADIVOG DIJELA CESTICE
 - OBVEZNI GRADEVNI PRAVAC
 - S UDALJENOST GRADEVNOG PRAVCA OD GRANICE GRADEVNE ČESTICE
 - PRIKLJUČENJE NA JAVNU POVRŠINU
 - PRIKLJUČENJE KOMUNALNE INFRASTRUKTURE
 - POTPORNII ZID
- KORIŠTENJE I NAMJENA PROSTORA/POVRŠINA
 RAZVOJ I UREĐENJE NASELJA**
- NOVA GRADNJA

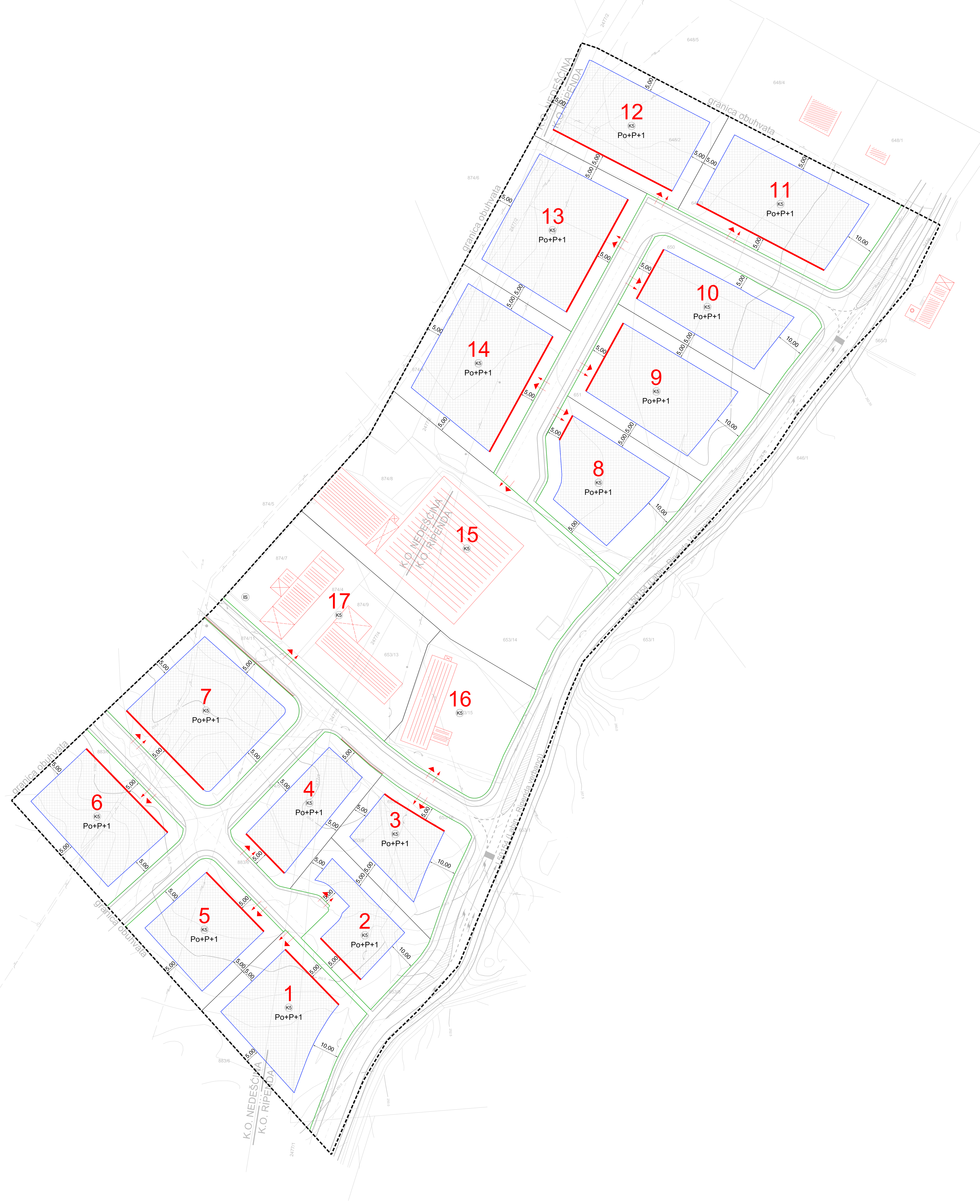
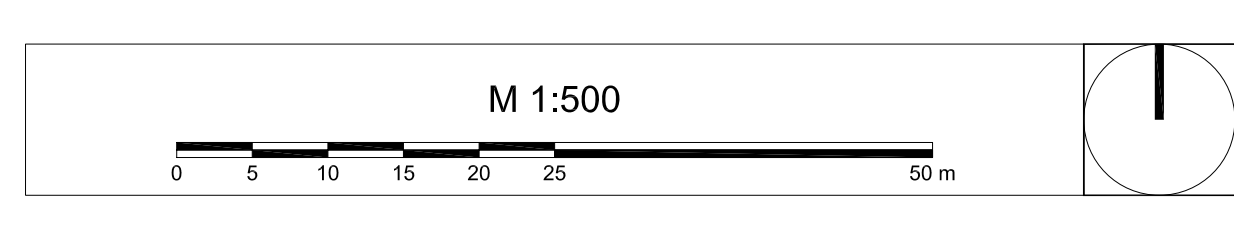

Županija: ISTARSKA ŽUPANIJA Grad: GRAD LABIN	
Naslov prostornog plana: DETALJNI PLAN UREĐENJA POSLOVNE ZONE RIPENDA VERBANSKI	
Naslov kategorizacijskog prijedloga: UVJETI GRADNJE	
Broj kategorizacijskog prijedloga: 4	Broj prostornog prijedloga: 1:500
Program mjera za usklađivanje starijih u prostoru (odluka gradskog vijeća: Službene novine Grada Labina 2/04)	Odluka o prostornom planu (odluka gradskog vijeća: Službene novine Grada Labina 04/10)
Javna rasprava (datum objave): 25. siječnja 2008. Prolazna javna rasprava (datum objave): 14. listopada 2008. - Službene novine Grada Labina 11/08, 14/09 - Glasnik	Javni uvid u veštaku otk: 4. kolovoza 2008. otk: 2. rujna 2008.
Počet tijela odgovornog za provođenje javne rasprave: Anamarija Lušić	Odgovorna osoba za provođenje javne rasprave: Anamarija Lušić
Suglasnost na plan prema Zakonu o prostornom uređenju i gradnji (Narodne novine 76/07 i 38/09)	
1. Millierec Hrvatskih voda - Vodnogospodarskog odjela za vodno područje primorskog istarskog akvena. Klasa: 350-02/09-01/0000893, Urbroj: 374-2-4-10-400 od 26. siječnja 2010. godine	
2. Suglasnost: Istarske uprave za zaštitu i isplivavanje - Prostornog odjela. Klasa: 350-02/10-05/01, Urbroj: 343-10-01-10-03 od 17. siječnja 2010. godine	
3. Suglasnost: Ministarstva kulture - Uprave za zaštitu kulturne baštine - Regionalnog odjela u Puli Klasa: 612-09/09-004/02, Urbroj: 532-04-1-15-10-10 od 22. veljače 2010. godine	
Prethodni postupak: Ispis: točan je ispis: plan: URBANISTIČKI INSTITUT HRVATSKE d.o.o. ZAGREB	
Počet prene osobe / tijela koje je izradio plan: Anamarija Lušić	Odgovorna osoba: mr.sc. Nikolaš Duijap, dipl.ing.arh.
Odgovorni voštari izrade nacrtu prijedloga dokumenta prostornog uređenja: TITO KOSTIĆ, dipl.ing.arh.	
Voštari izrade dokumenta prostornog uređenja: LUKA BAKIĆ, dipl.ing.arh. (od 31. 12. 2007.)	
Stručnim u izradi plan:	Konzultant:
1. Lovorka Duben, dipl.ing.arh. 2. Miroslav Karuša, ing.grad. 3. Laura Vlačićević, dipl.ing.grad. 4. Marija Babić, ing.grad. 5. Dea Vikić, ing.grad. 6. Iva Koroncic, ing.grad.	1. Vlastimir Tuzar, dipl.ing.arh. 2. Tea Koroncic, dipl.ing.arh.
Broj rednog naloga: 924	Broj plana: 1229
Počet predstavničkog tijela	Predsjednik predstavničkog tijela: Vlatko Poropat
Izvođač ovog prostornog plana u izvornom izvješću:	Počet nadležnog tijela: Anamarija Lušić



REPUBLIKA HRVATSKA



ISTARSKA ŽUPANIJA
REGIONE ISTRIANA

Upravni odjel za održivi razvoj
Pula, Flanatička 29
Tel: 052/352-190, Fax: 052/352-191
KLASA: 351-03/19-01/23
URBROJ: 2163/1-08-02/4-19-02
Pula, 18. veljače 2019. godine

Grad Labin

Upravni odjel za prostorno
uređenje, zaštitu okoliša i
izdavanje akata za gradnju
Titov trg 11
52220 Labin

Predmet: Potreba provedbe postupka ocjene, odnosno strateške procjene utjecaja na okoliš u sklopu izrade izmjena i dopuna detaljnog plana uređenja Poslovne zone Vinež, Ripenda Verbanci
- mišljenje, dostavlja se –

Poštovani,

Temeljem Vašeg zahtjeva, sukladno članku 66. Zakona o zaštiti okoliša (NN br. 80/13, 15/13, 78/15, 12/18, 118/18), KLASA: 350-01/19-01/18, URBROJ: 2144/01-03/01-19-3, od 14. veljače 2019. godine, zaprimljenog u ovom Upravnom odjelu 14. veljače 2019., a vezano uz postupak donošenja izmjena i dopuna detaljnog plana uređenja Poslovne zone Vinež, Ripenda Verbanci, dostavljamo Vam slijedeće

Mišljenje

Za izradu izmjena i dopuna Detaljnog plana uređenja Poslovne zone Vinež, Ripenda Verbanci **nije potrebno provesti postupak strateške procjene niti ocjene o potrebi strateške procjene utjecaja na okoliš.**

Obrazloženje

Područje obuhvata izmjena i dopuna predmetnog plana identično je području trenutno važećeg plana te iznosi 5,06ha, a u naravi predstavlja djelomično izgrađeno građevinsko područje unutar kojeg su tri građevne čestice privedene namjeni, a koje je opremljeno osnovnom infrastrukturom izuzev sustava kanalizacije. Cilj izrade izmjena i dopuna predmetnog plana je uskladiti ga sa izmjenama i dopunama Prostornog plana uređenja Grada Labina iz 2011. godine u dijelu granice obuhvata plana i odredbi za provođenje te omogućiti preoblikovanje pojedinih građevnih čestica kao i uvjeta gradnje na dijelu obuhvata Plana, a sve na inicijativu tvrtke Sekundar usluge d.o.o. koja na katastarskim česticama označenim kao k.č. 650 te k.č. 651, obje k.o. Ripenda planira izgradnju gospodarske građevine – proizvodno reciklažnog pogona.

Člankom 64., stavak 1. i 2. Zakona o zaštiti okoliša (NN br. 80/13, 78/15 i 12/18, 118/18) propisano je da se za planove kojima se uređuje uporaba malih površina na lokalnoj razini obvezno provodi postupak u kojem se odlučuje o potrebi provedbe strateške procjene za one planove koji daju okvir za zahvate koji podliježu procjeni odnosno ocjeni o potrebi procjene utjecaja na okoliš.

Ovo upravno tijelo zatražilo je od Grada Labina dodatna pojašnjenja o inicijativi tvrtke Sekundar usluge d.o.o. odnosno zahvatu kojeg planiraju unutar obuhvata predmetnog plana te utvrdilo da se planirani zahvat ne nalazi na popisu zahvata u prilogima I, II i III Uredbe o procjeni utjecaja zahvata na okoliš (NN 61/14, 3/17) obzirom da se radi o izgradnji hale koja bi se koristila za oporabu glomaznog otpada.

Također ističemo da predmetni plan mora biti usklađen sa planovima višeg reda između ostalog i sa Prostornim planom Istarske županije (Službene novine Istarske županije br. 2/02, 1/05, 4/05, 14/05 - pročišćeni tekst, 10/08, 07/10, 16/11 - pročišćeni tekst, 13/12, 09/16 i 14/16 - pročišćeni tekst), za čije sveobuhvatne izmjene i dopune je proveden postupak strateške procjene utjecaja plana na okoliš kao i glavna ocjena prihvatljivosti plana za ekološku mrežu. Sukladno odredbi članka 69. Zakona o zaštiti okoliša (NN br. 80/13, 78/15 i 12/18, 118/18) da se u svrhu izbjegavanja umnožavanja strateške procjene ne provodit strateška procjena za plan na nižoj razini, za čije polazne osnove je strateška procjena provedena strateškom procjenom plana na višoj razini i za koji je posebnim zakonom utvrđena obveza usklađenosti niže razine s višom razinom.

Slijedom navedenoga, mišljenja smo da izmjene i dopune detaljnog plana uređenja Poslovne zone Vinež, Ripenda Verbanci nije potrebno provesti postupak strateške procjene niti ocjene o potrebi strateške procjene utjecaja plana na okoliš.

S poštovanjem,

Voditelj odsjeka

Bruno Kostelić, dipl.ing.biol.

Predmet : Predviđena djelatnost na području zone Ripenda – Labin

Osnovna djelatnost Društva je oporaba posebno izdvojenih materijala NDK 2007. šifra 3832. Društvo skuplja, zbrinjava i sortira tehnološki neopasni otpad te ga kao takvog plasira na tržište.

Princip rada i tehnologija same prerade bazira se na strojevima najmodernije tehnologije u kombinaciji sa ljudstvom koji je neizbježan faktor u procesu separacije otpada. Konkretno neopasan tehnološki otpad od industrije i ljudi ulazi u samo postrojenje namjenski napravljeno po svim važećim standardima i zakonima RH, te se kao tako usitnjava i separira na više različitih načina. Kao predmet separacije dobiva se sirovina koja se kao takva plasira na tržište.

Bitno je naglasiti da se kompletan proces obrade odvija u zatvorenom prostoru i da nema opasnih komponenti.

U cilju strategije RH o posebno izdvojenom otpadu i iskorištavanju korisnih komponenti iz otpada ovo je veliki korak kako za nas tako i za Istarsku županiju koja će na taj način moći smanjiti količine smeća koji završava na mjestima koja za to nisu predviđena.

Sa nadom za buduću uspješnu suradnju srdačno Vas pozdravljamo.

Sekundar usluge d.o.o.
dir. Zoran Kinkela, ing.

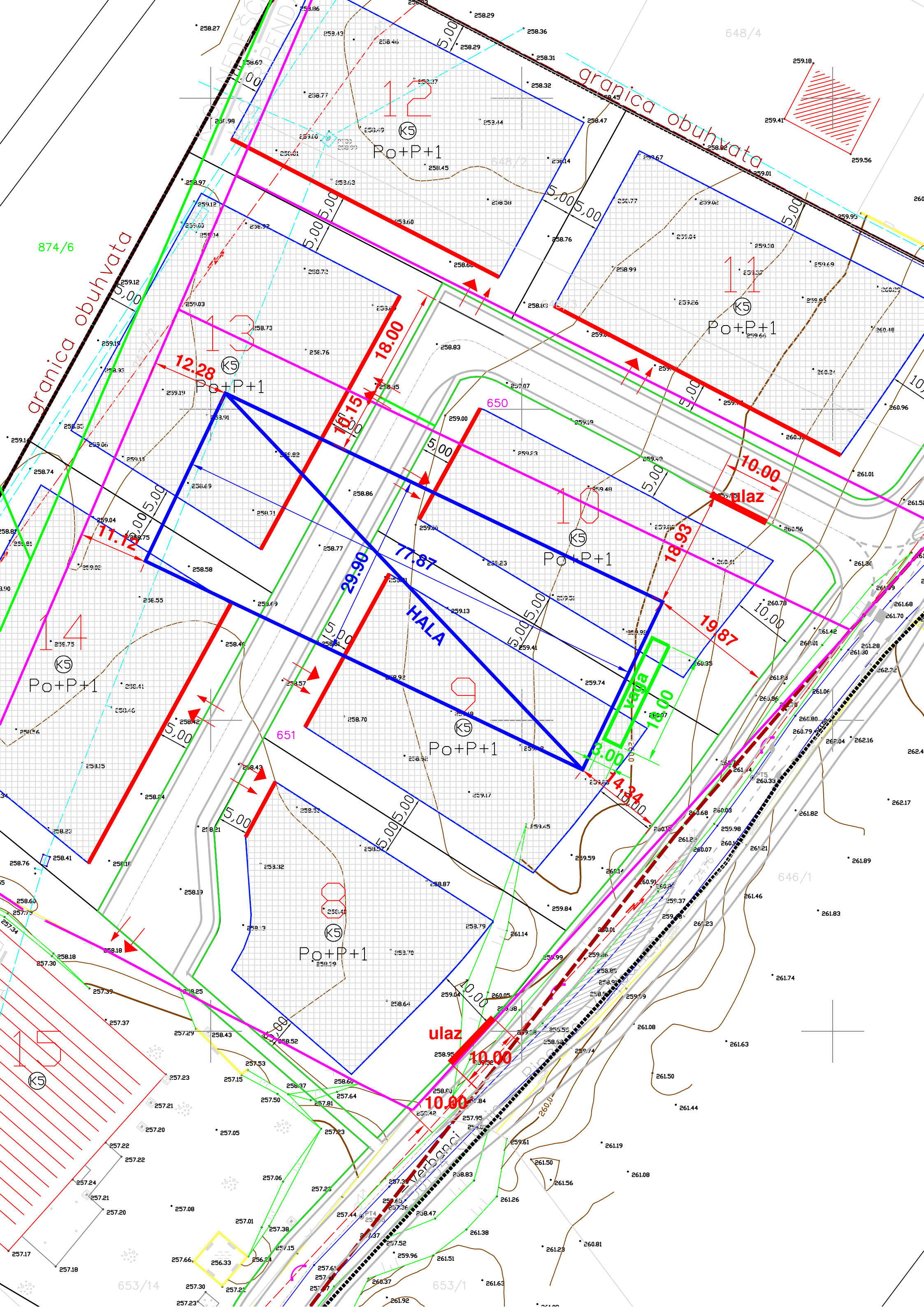

Sekundar usluge LABIN TLOCRT PRIZEMLJA

1:250

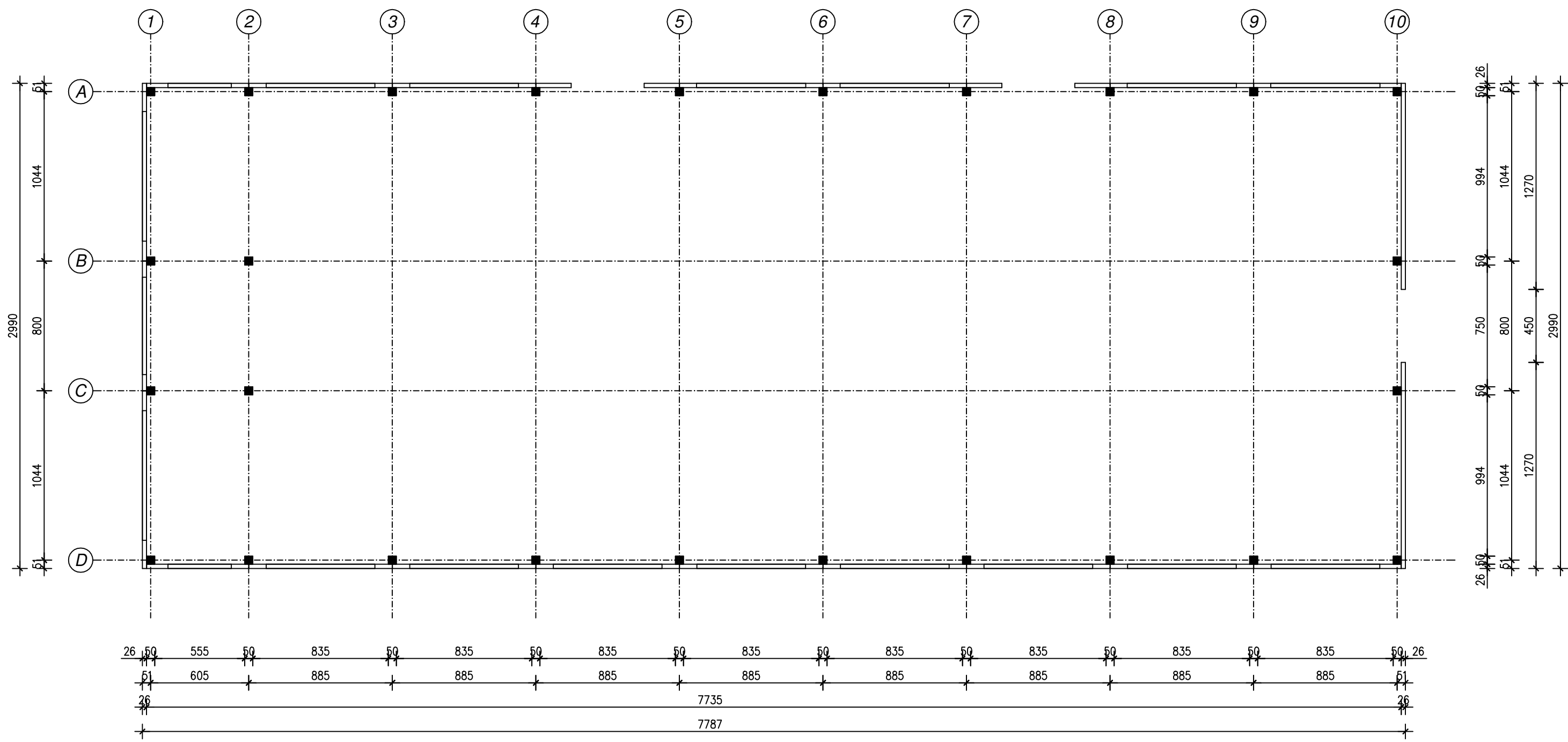

Sekundar usluge LABIN TLOCRT KROVA

1:250

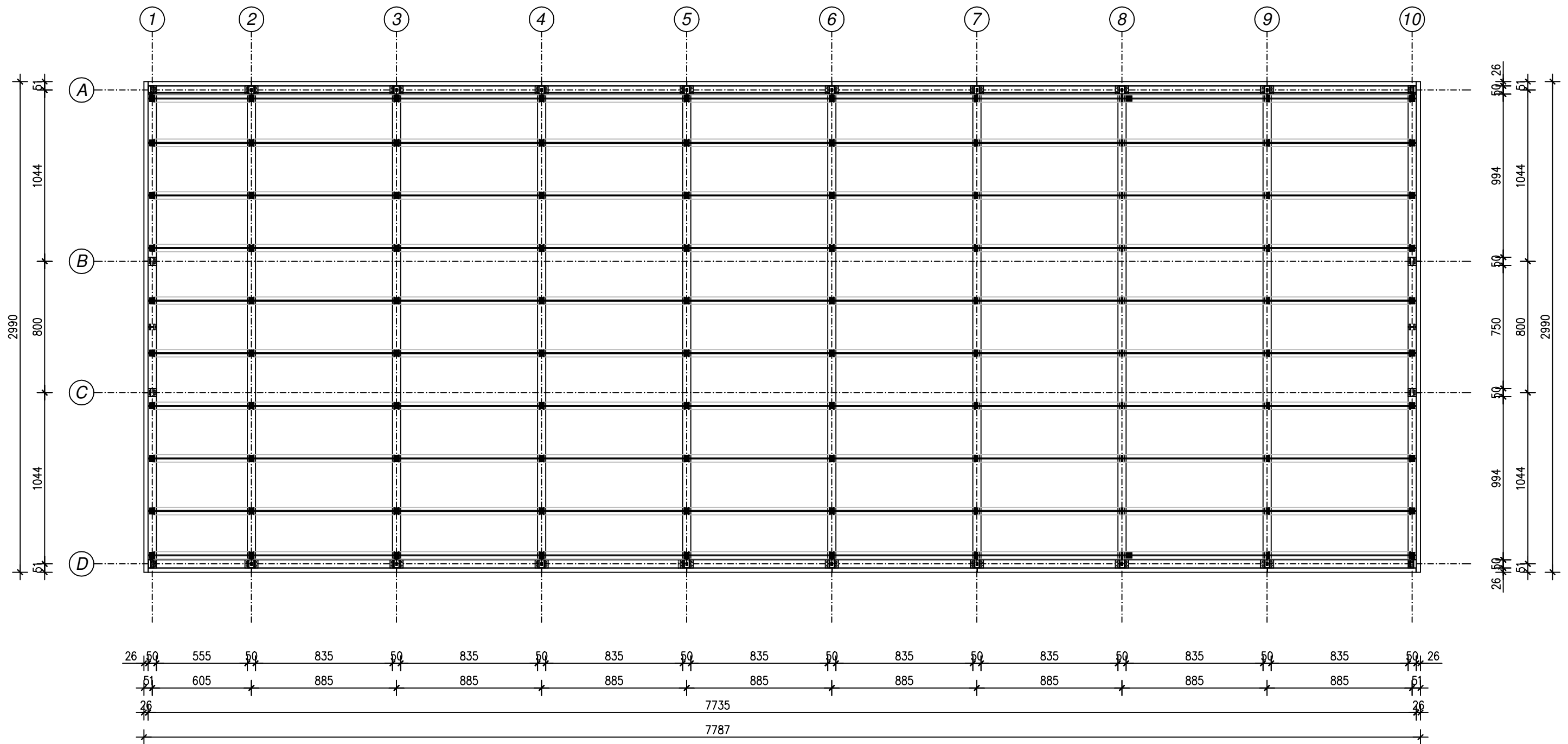

PRESJEK OSI 3-9

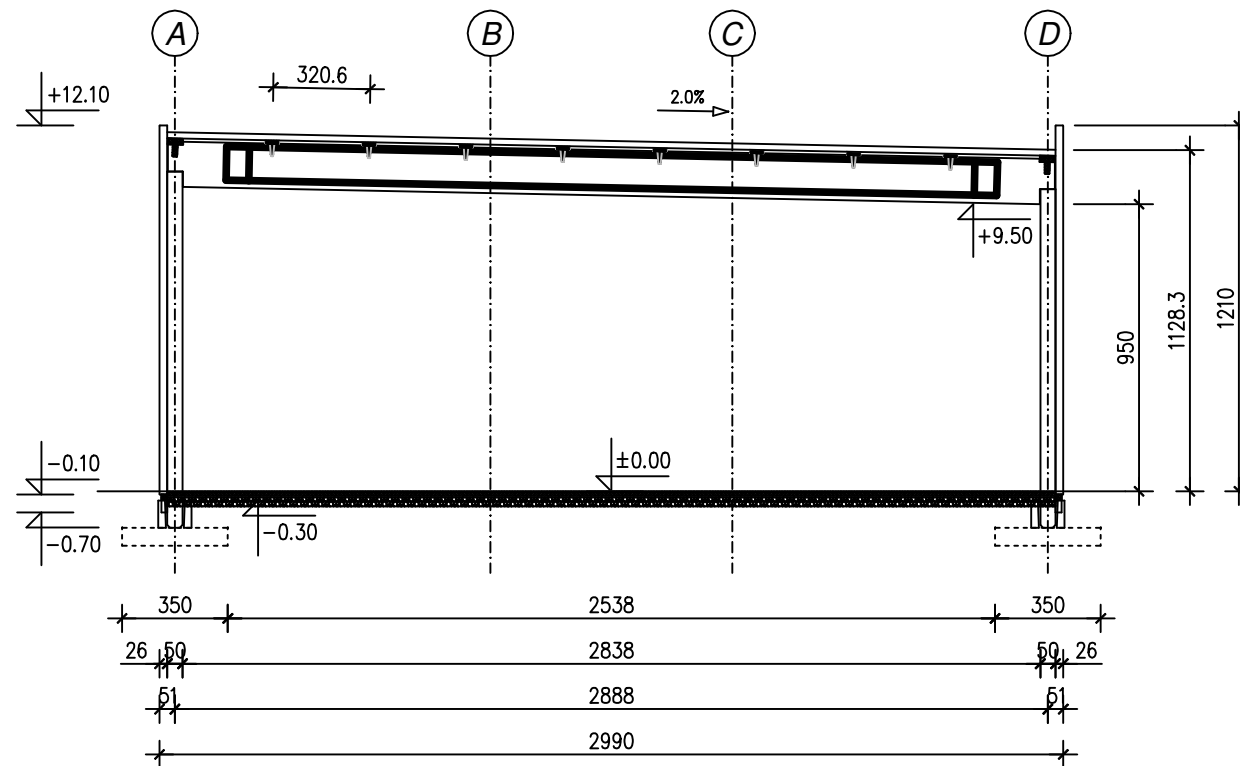

PRESJEK OSI 2

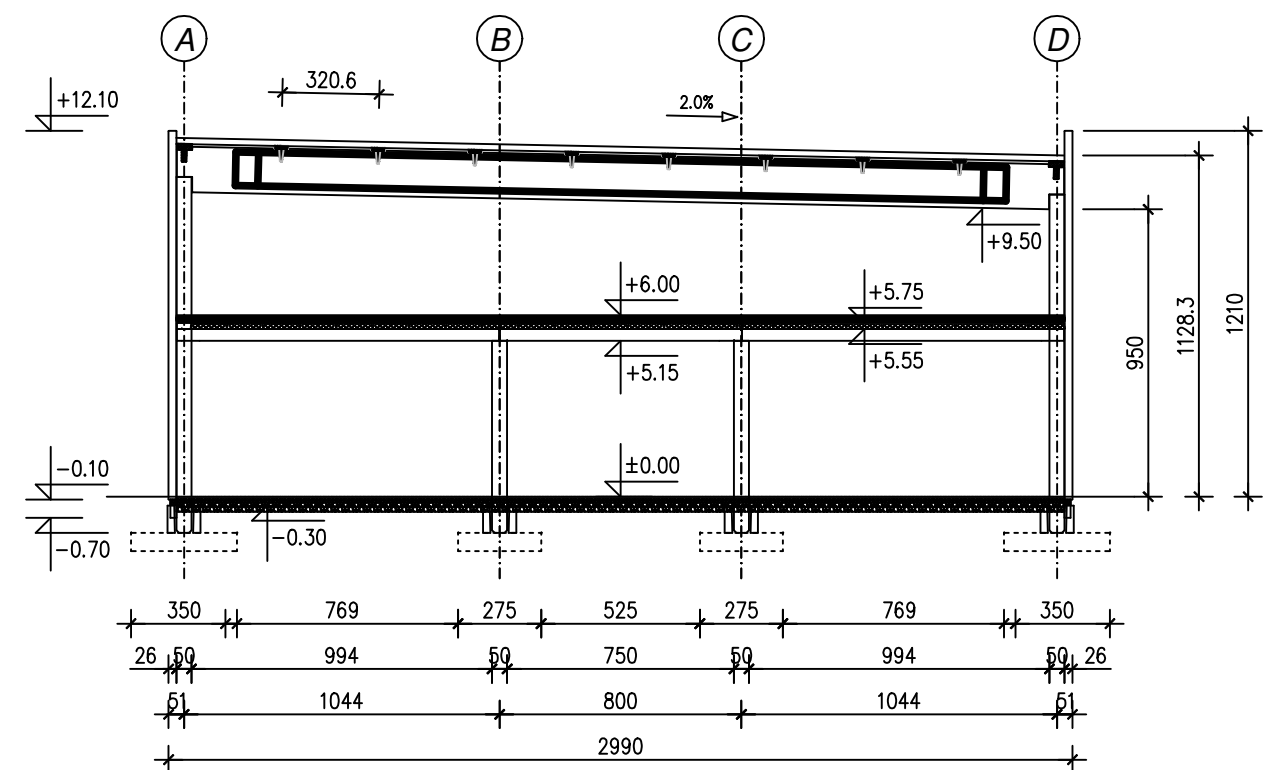

PROČELJA

1:250

PROČELJE 3

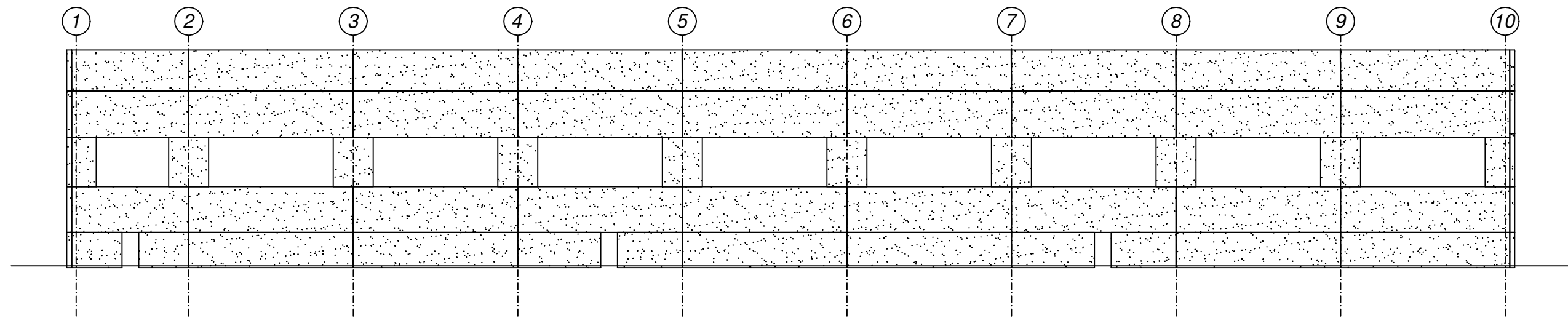

PROČELJE 4

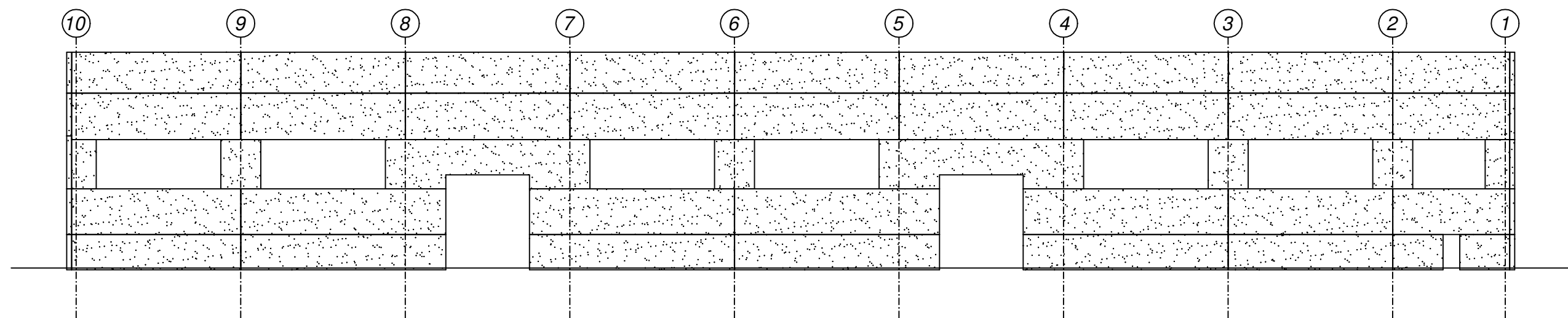

PROČELJE 1

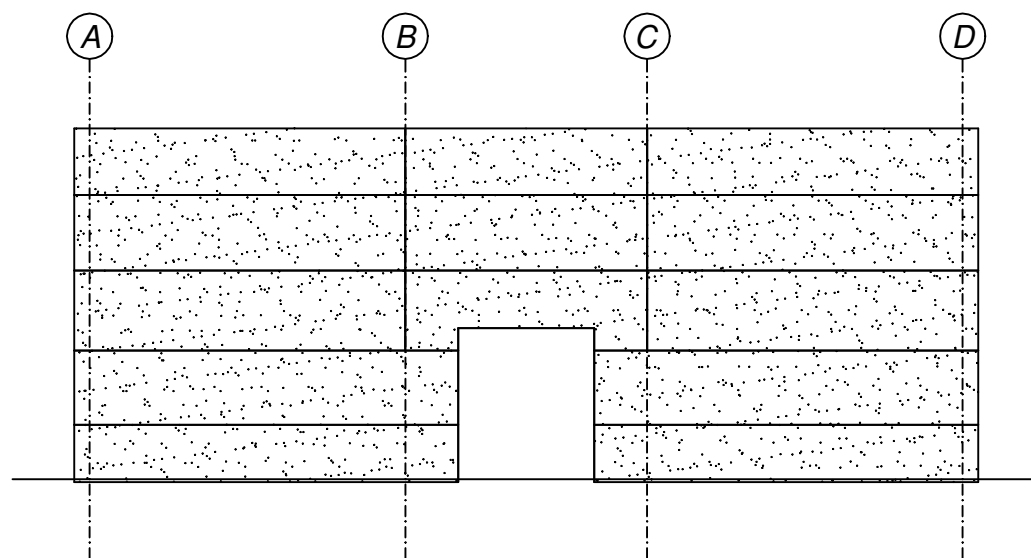

PROČELJE 2 (međуетажа)

